

文字鑄出部

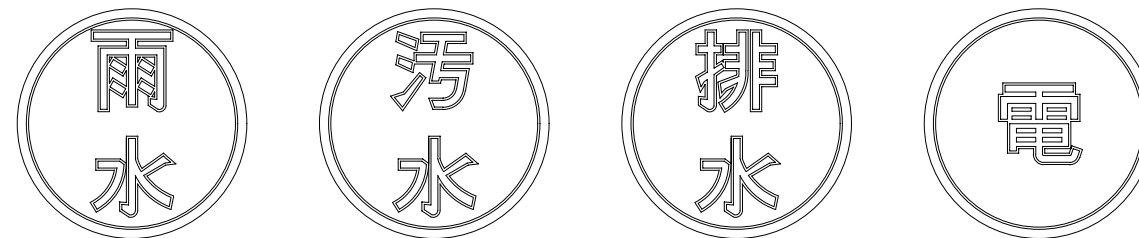
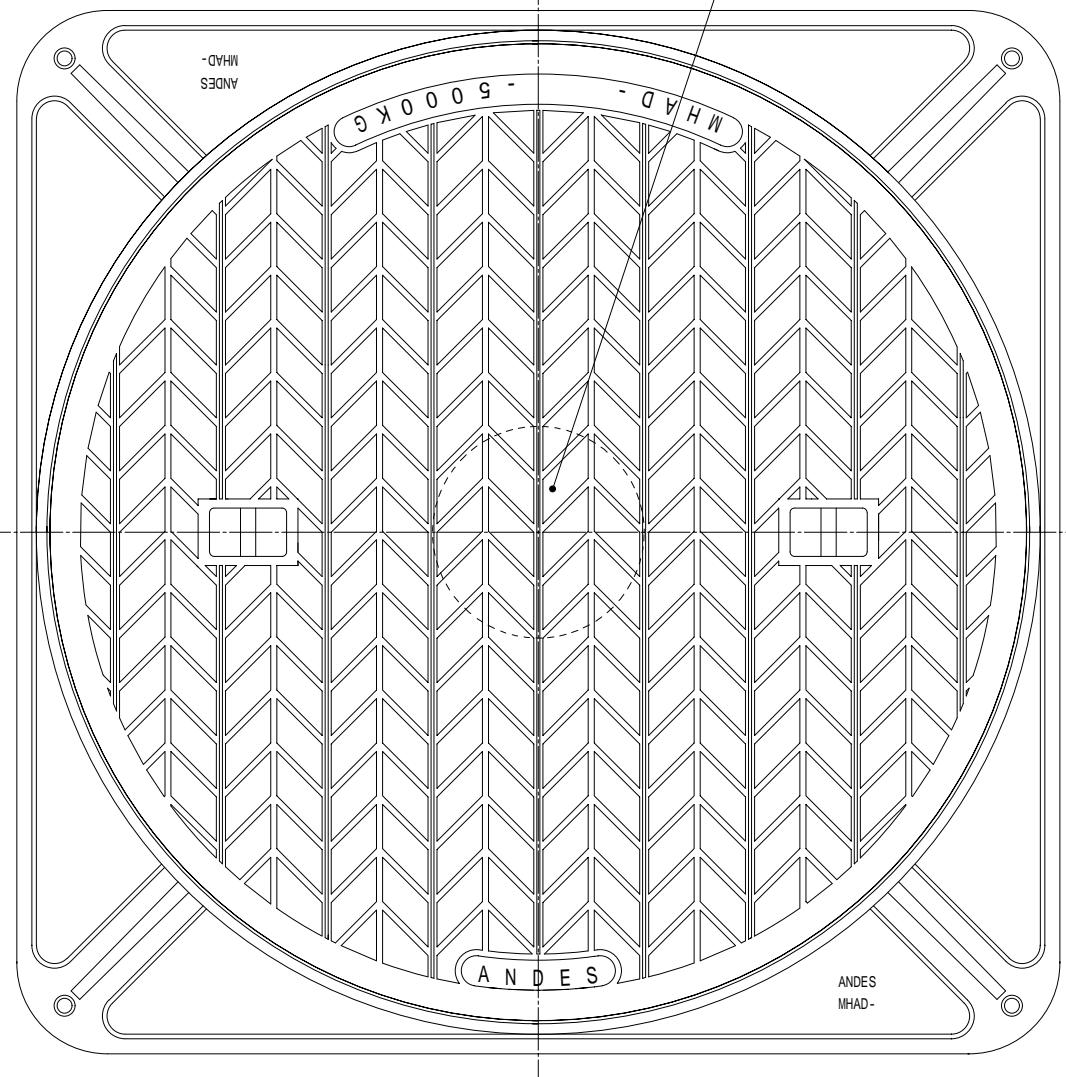

標準鑄出文字

【標準寸法】

(単位:mm)

型 式	呼称寸法	A	B	C	t	H	破壊荷重	適用荷重	安全荷重
MHAD	300	300	350	410	6	50	200kN (20,409kgf) 以上	T-20	50kN (5,103kgf)
	350	350	400	460	7				
	400	400	450	510					
	450	450	500	560	8				
	500	500	550	610					
	600	600	650	710	9				

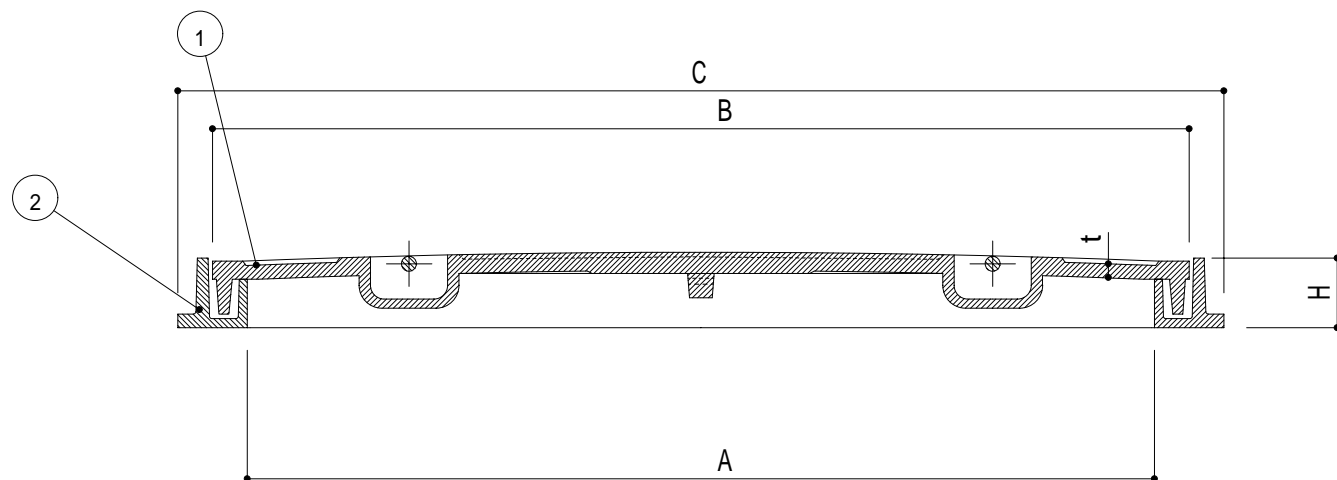

(機械標準図符号MHD・SHASE-S209該当品)

2	受 枠	FC 200	樹脂系黒塗装							製品名	マンホールカバー - 水封式防臭型 T-20		図画名	MHAD		単位	mm	縮尺	NON			
1	蓋	FCD500								作成日	980330	工番		検図	担当		製図	O'S	管理区分		図番	MR-00514-Y
NO	部品名称	材 質	表面処理	個 数	備 考	NO	部品名称	材 質	表面処理	個 数	備 考											

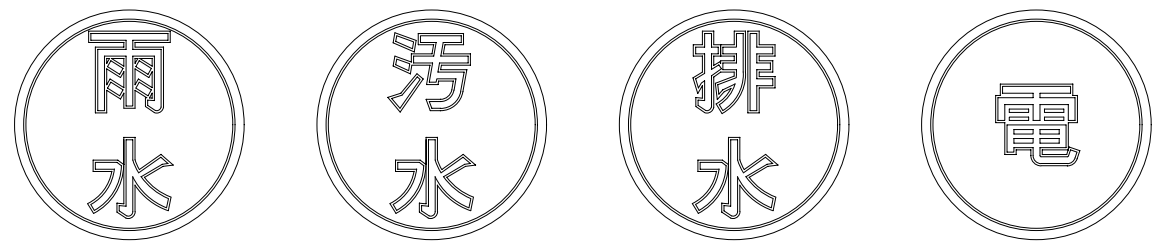
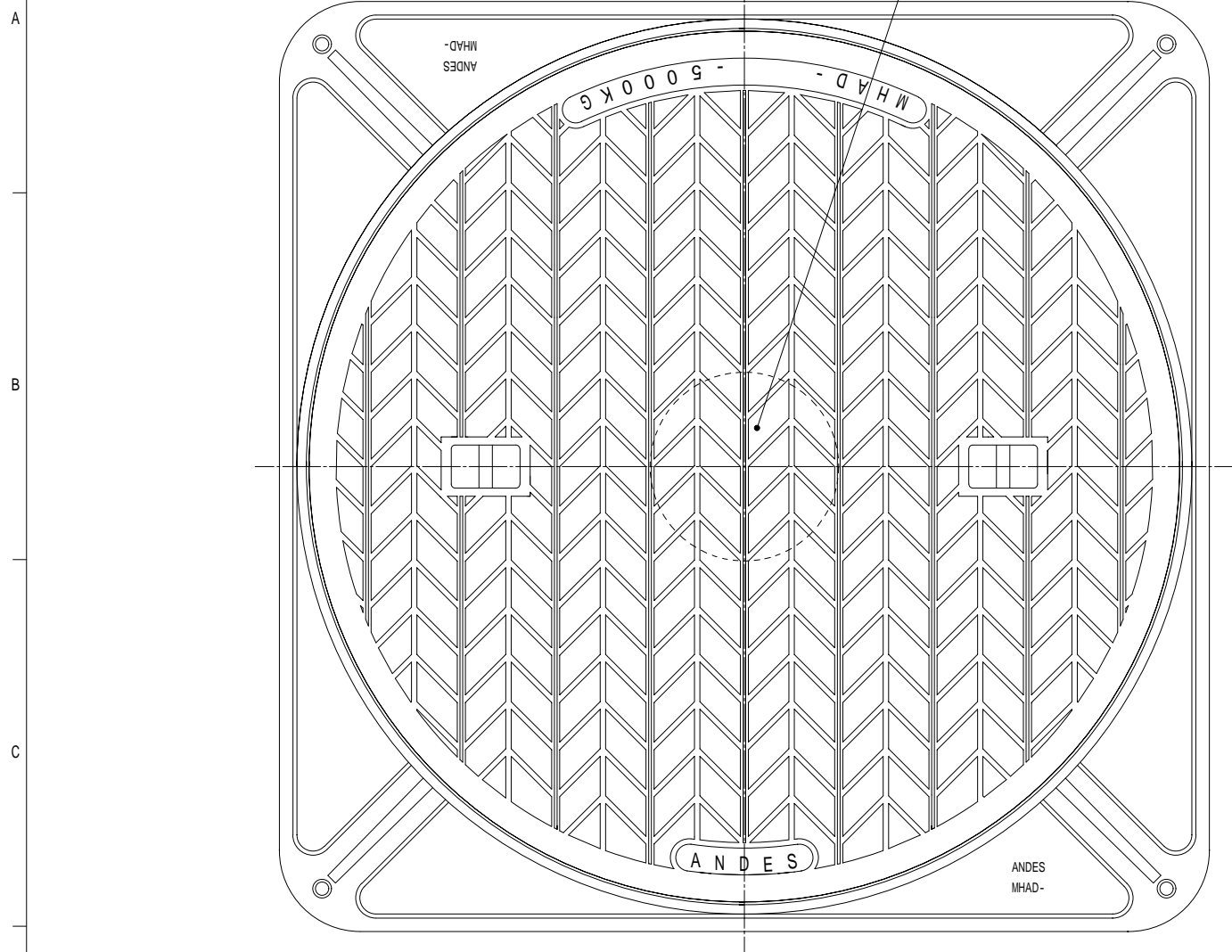

標準鑄出文字

【標準寸法】

(単位:mm)

型 式	呼称寸法	A	B	C	t	H	破壊荷重	適用荷重	安全荷重
MHAD-G	300	300	350	410	6	50	200kN (20,409kgf) 以上	T-20	50kN (5,103kgf)
	350	350	400	460	7				
	400	400	450	510					
	450	450	500	560	8				
	500	500	550	610					
	600	600	650	710	9				

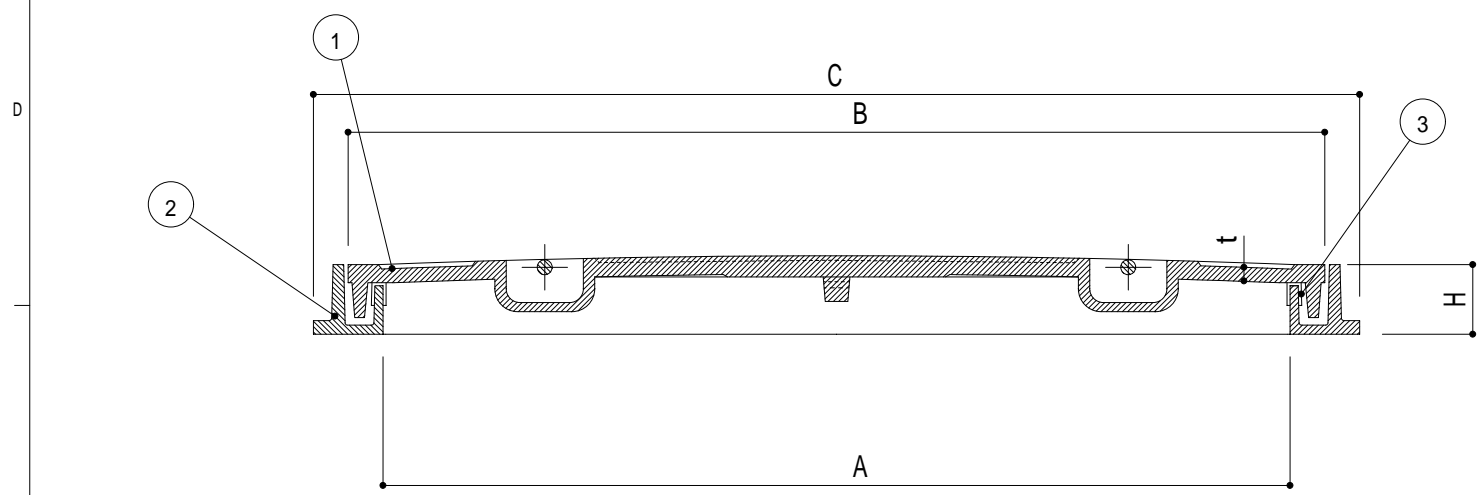

(機械標準図符号MHD-P-SHASE-S 209該当品)

3	パッキン	CR	-								製品名	マンホールカバー 簡易密閉型 T-20		図画名	MHAD-G		単位	mm	縮尺	NON		
2	受枠	FC 200	樹脂系黒塗装								作成日	980330	工番		検図	担当		製図	O'S	管理区分		
1	蓋	FCD500	;																		図番	MR-00517-Y
NO	部品名称	材 質	表面処理	個 数	備 考	NO	部品名称	材 質	表面処理	個 数	備 考											

1

2

3

4

5

6

7

文字鑄出部

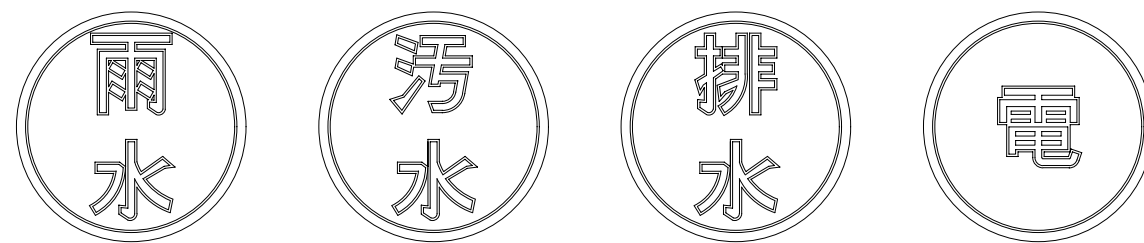
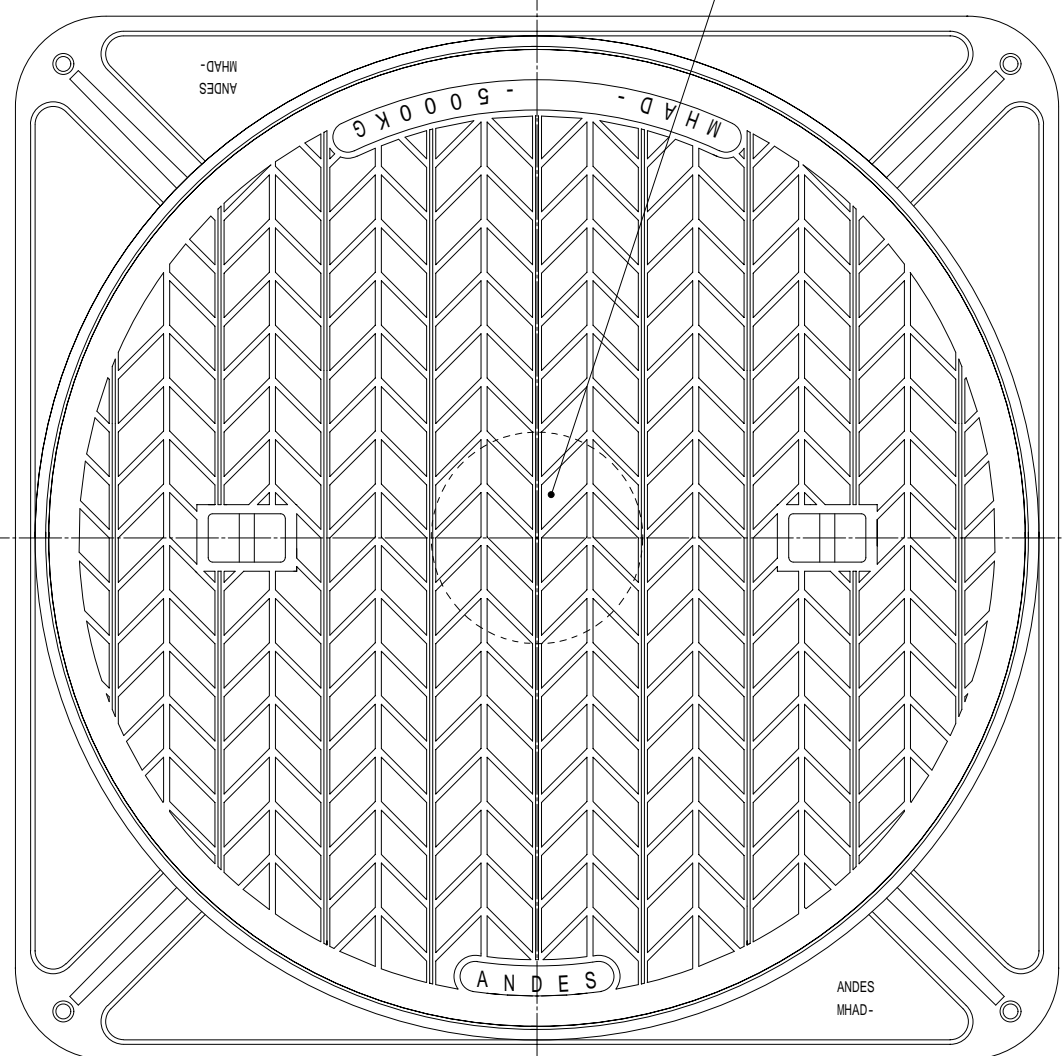

標準鑄出文字

【標準寸法】

(単位:mm)

型式	呼称寸法	A	B	C	t	H	破壊荷重	適用荷重	安全荷重
MHAD	300	300	350	410	6	50	200kN (20,409kgf) 以上	T-20	50kN (5,103kgf)
	350	350	400	460	7				
	400	400	450	510					
	450	450	500	560	8				
	500	500	550	610					
	600	600	650	710	9				

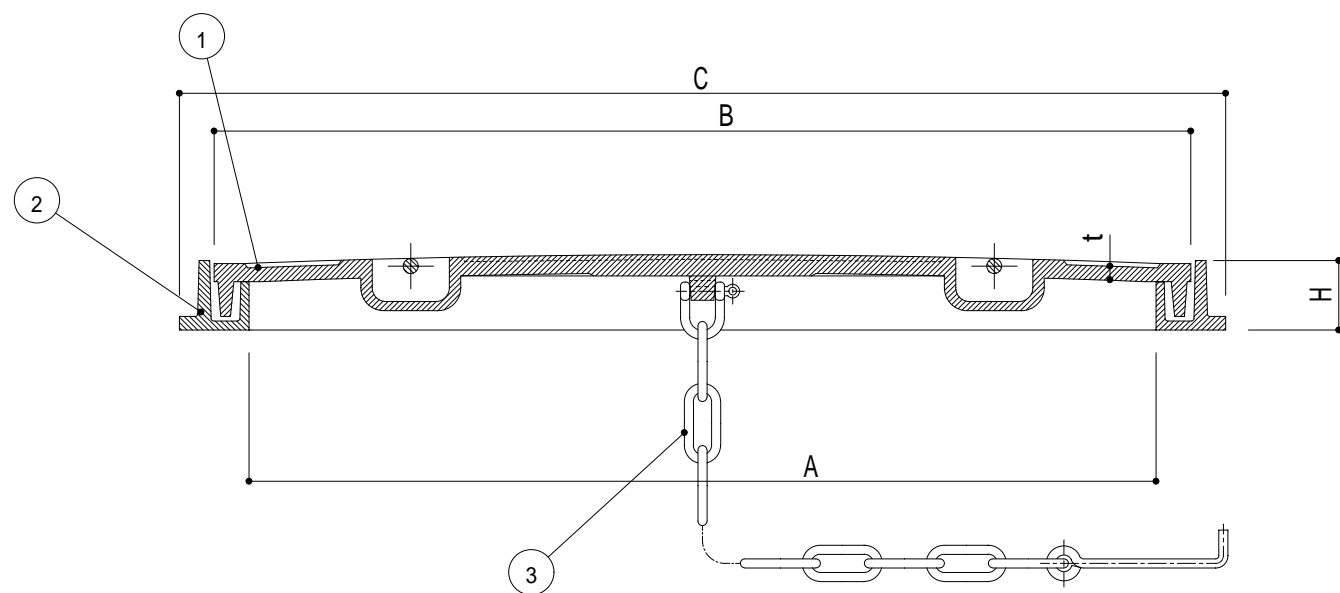

(機械標準図符号MHD・SHASE-S 209該当品)

3	盗難防止用鎖	SWRM	エニクロメット		鎖ハ別途					製品名	マンホールカバー - 水封式防臭型 T-20		図画名	MHAD 鎖付		単位	mm	縮尺	NON		
2	受枠	FC 200	樹脂系黒塗装							作成日	040416	工番		検図	担当		製図	0'S	管理区分		
1	蓋	FCD500	;							部品名称		材質		表面処理		個数		備考		NO	
NO	部品名称	材質	表面処理	個数	備考	NO	部品名称	材質	表面処理	個数	備考	製品名	図画名	検図	担当	製図	単位	縮尺	管理区分	図番	