

1

2

3

4

5

6

7

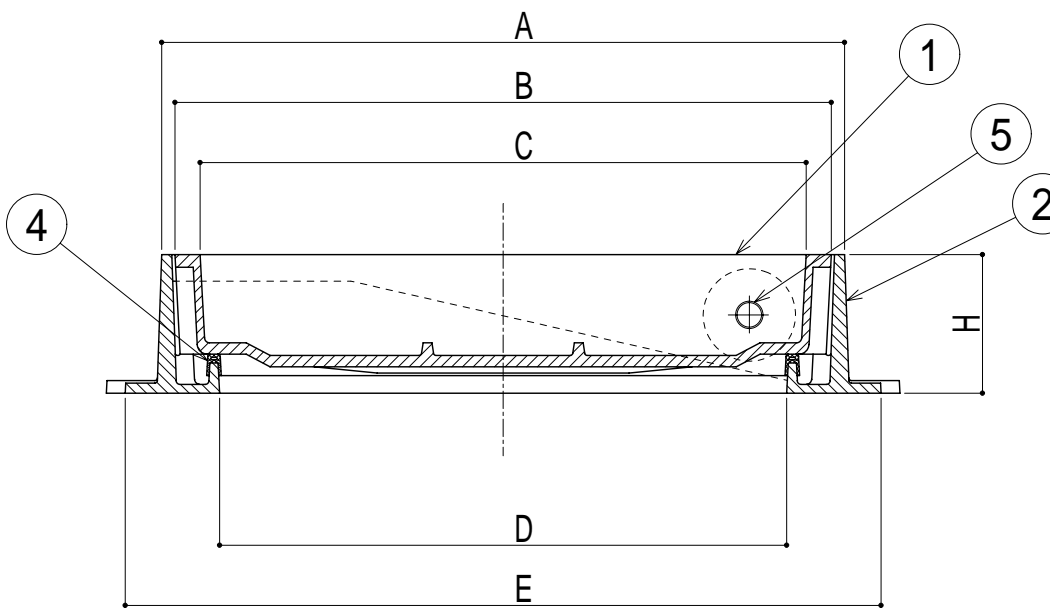
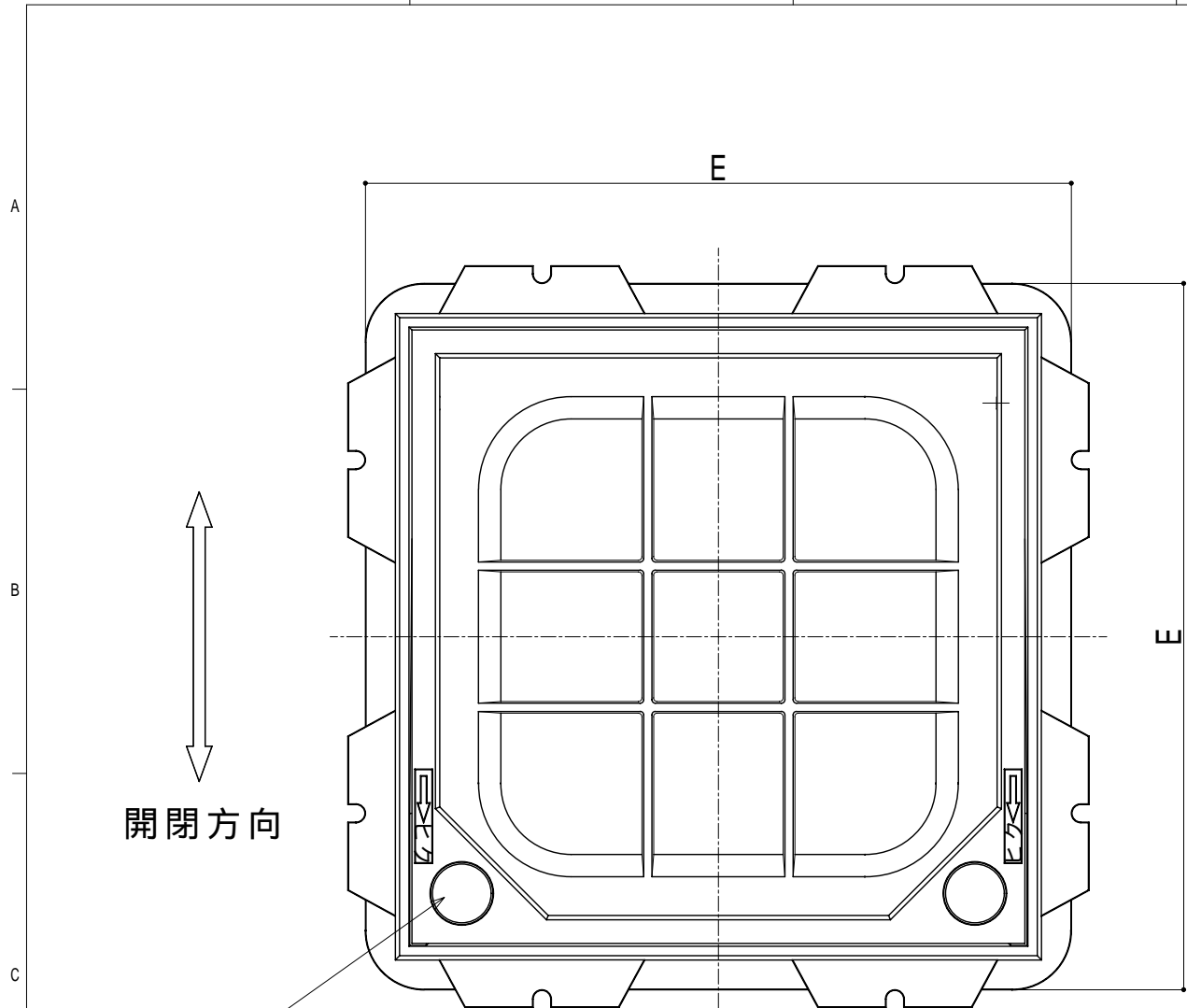

【寸法表】

(単位:mm)

型 式	呼称寸法	B	C	h	t	A	D	E	H	重量 (Kg/組)
ASID-1N (重荷重用)	300	371	331	70	6.0	392	300	470	110	42.0
	350	421	381	70	6.0	442	350	530	110	48.6
	450	521	481	70	7.0	542	450	630	110	60.3
	500	571	531	70	8.0	592	500	680	110	70.8
	600	671	631	70	9.0	692	600	780	110	86.0

【部品表】

NO	部品名	材 質	表面処理	備 考
1	蓋	FCD500-7	CSコート	
2	枠	FC200		
3	パッキン	クワッドレンゴム	-	
4	キャップ		-	
5	ローラー	樹脂	-	

【設定荷重】

型 式	安全荷重	破壊荷重
ASID-1N	50KN (5,103Kgf)	200KN以上 (呼称300は100KN以上) (20,409Kgf以上)

化粧マンホールの インターロッキングブロック用 簡易密閉型 鋳鉄目地										ASID-1N 重荷重用		mm		縮尺		NON			
140416										工番		検図		担当		製図		O'S	
NO										部品名称		材 質		表面処理		個数		備考	