

1

2

3

4

5

6

7

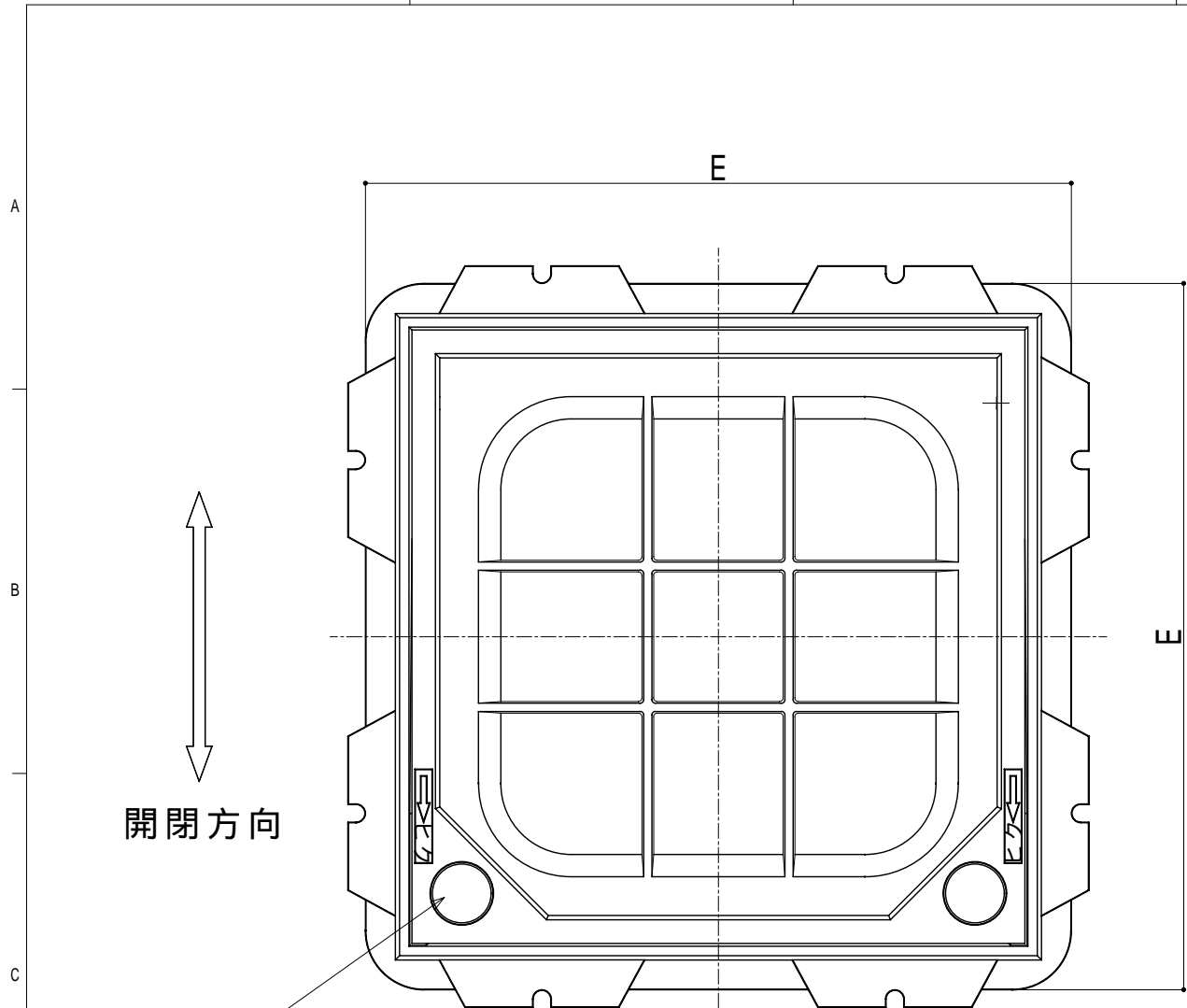

開閉方向

3

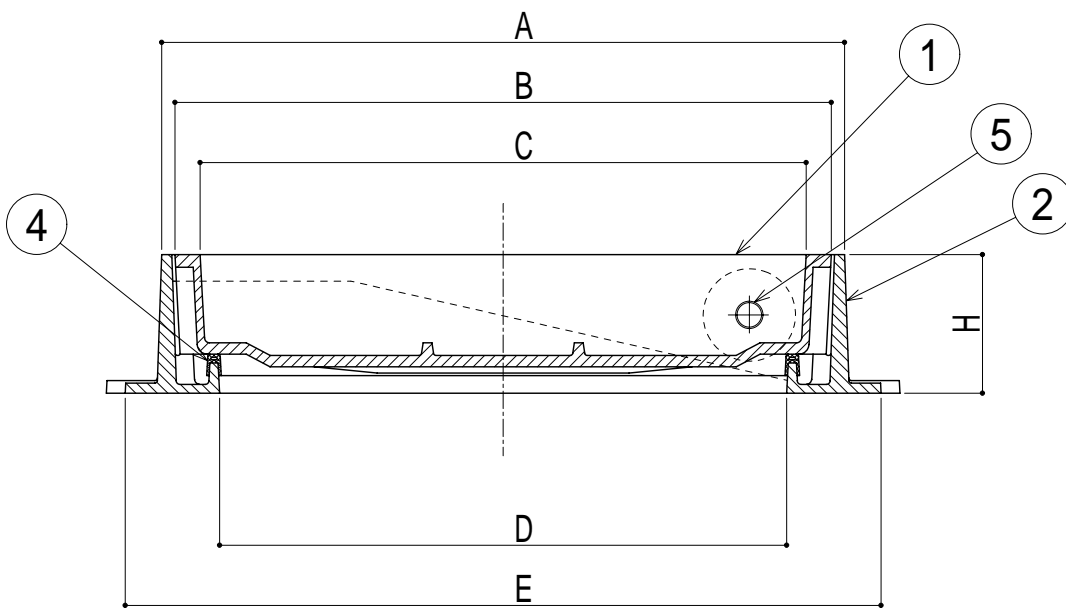

【寸法表】

(単位:mm)

型 式	呼称寸法	B	C	h	t	A	D	E	H	重量 (Kg/組)
ASIA-2N (軽荷重用)	300	371	331	70	6.0	392	300	470	110	42.0
	350	421	381	70	5.5	442	350	530	110	48.6
	450	521	481	70	6.0	542	450	630	110	61.0
	500	571	531	70	6.0	592	500	680	110	67.6
	600	671	631	70	6.5	692	600	780	110	80.5

【部品表】

NO	部品名	材 質	表面処理	備 考
1	蓋	FC200	CSコート	
2	枠			
3	パッキン	クワッドレンゴム	-	
4	キャップ			
5	ローラー	樹脂	-	
6	カー	SUS304	-	
7	六角ボルト	SUS304	-	
8	六角ナット	SUS304	-	

【設定荷重】

型 式	安全荷重	破壊荷重
ASIA-2N	5KN (511Kgf)	20KN以上 (2,041Kgf以上)

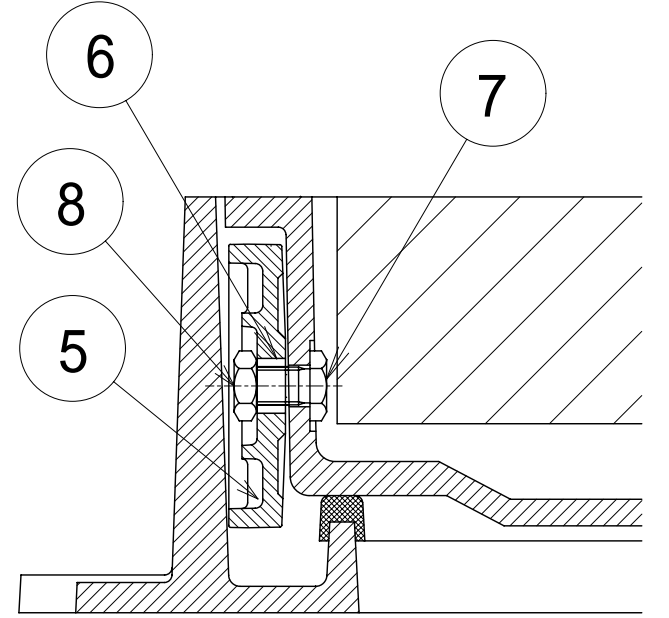

断面Z-Z

										製品名	化粧マンホールのカギ - インターロック用 簡易密閉型 鋳鉄目地			図画名	ASIA-2N 軽荷重用			単位	mm	縮尺	NON
										作成日	140416	工番		検図	担当	製図	O'S	管理区分		図番	JR-03802-0
NO	部品名称	材 質	表面処理	個 数	備 考	NO	部品名称	材 質	表面処理	個 数	備 考										