

1 2 3 4 5 6 7

A
B
C
D
E

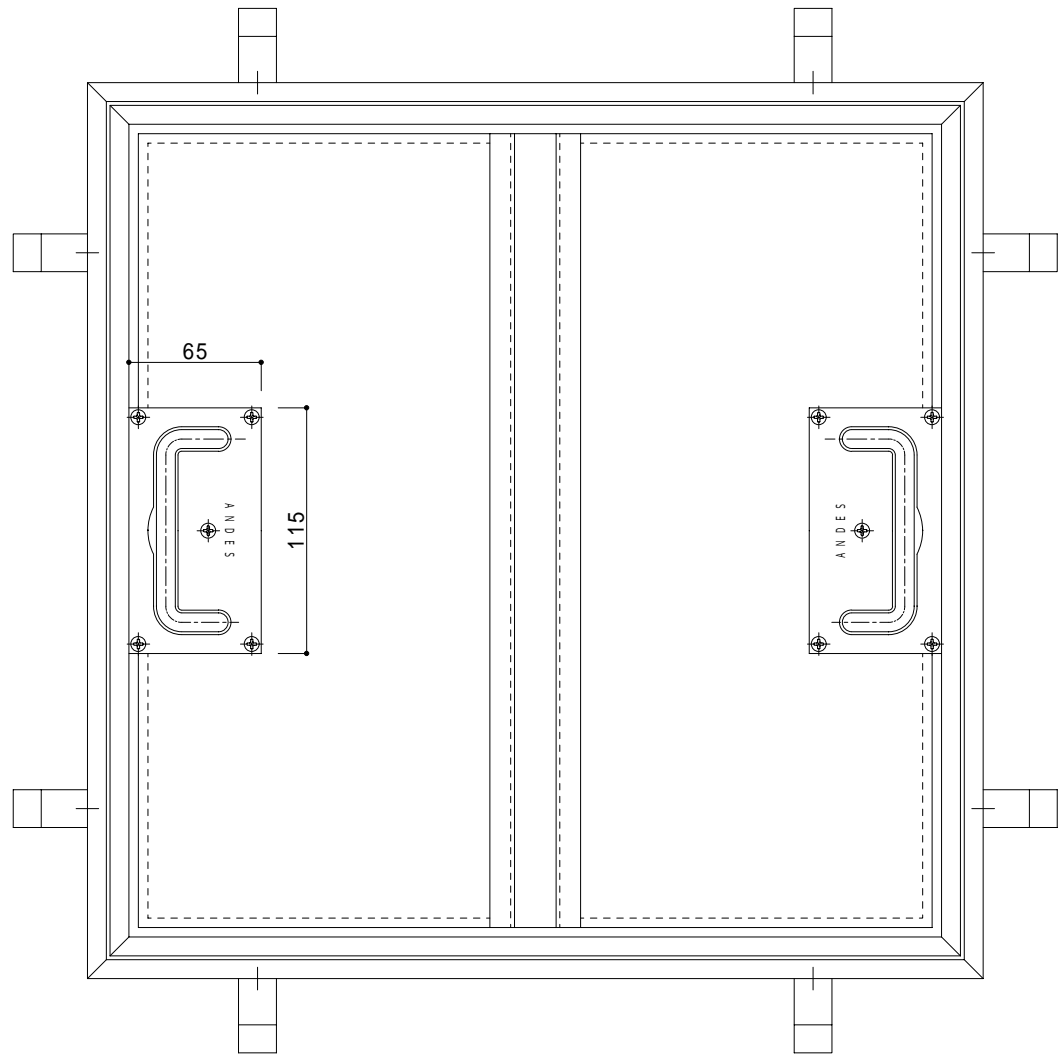

【標準寸法】 (単位:mm)

型式	呼称寸法	A	B	C	H
MKS-VM	300	300	324	274	50
	350	350	374	324	
	400	400	424	374	
	450	450	474	424	
	500	500	524	474	
	600	600	624	574	

【部品表】

NO	部品名	材質	表面処理	備考
1	内枠	SUS304	#400	t=0.8
2	外枠		HL	-
3	取手	SPCC	-	t=2.0
4	底板	SPCC	-	t=2.0
5	補強鋼	SPCC	-	-
6	クッションゴム	ネオレン	-	-
7	アソカ-	SPC	-	止径:丸頭 M4×5

【部品数量表】 (単位:ヶ)

部品名	300	350	400	450	500	600
取手	1	1	1	2	2	2
補強鋼	1	1	1	1	2	2
アソカ-	4	4	4	4	8	8

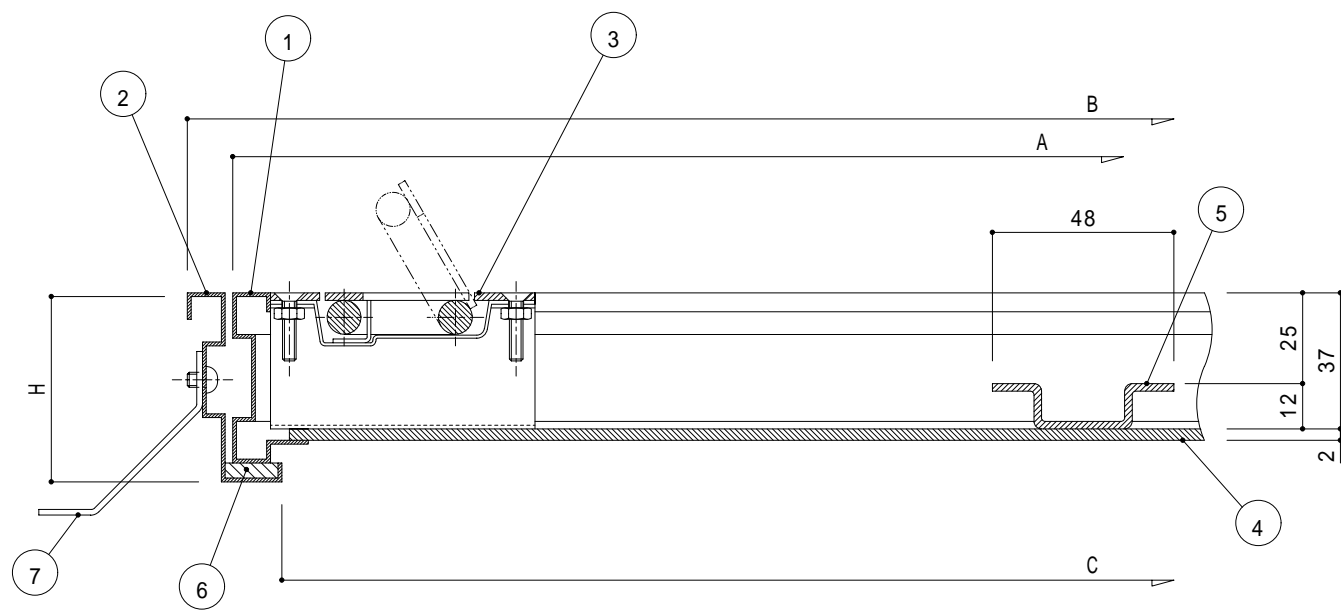

NO	部品名称	材質	表面処理	個数	備考	NO	部品名称	材質	表面処理	個数	備考	製品名	工番	図画名	検図	担当	製図	管理区分	単位	mm	縮尺	NON	図番	
												980319		ドア-ハッチ				0'S						HR-01272-Y